

Bajo pedido UPA120 AUTO 60 Hz

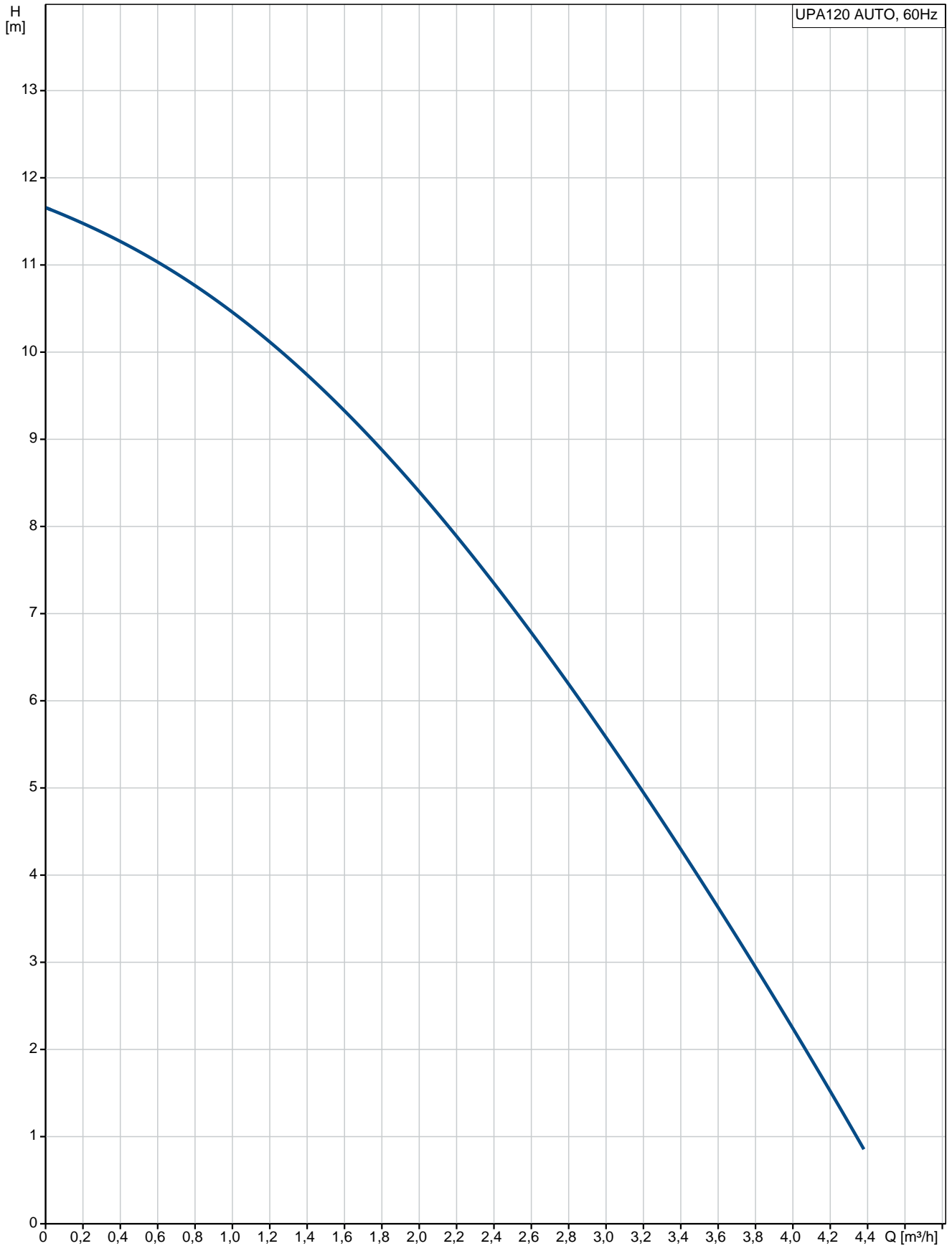

Descripción	Valor
Información general:	
Producto::	UPA120 AUTO
Código::	Bajo pedido
Número EAN::	Bajo pedido
Técnico:	
N.º de velocidad:	1
Altura máx.:	12 m
Clase TF:	110
Materiales:	
Carcasa de la bomba:	Hierro fundido
Impulsor:	Material compuesto de PP
Instalación:	
Presión de trabajo máxima:	600 kPa
Conexión de tubería:	1
Longitud puerto a puerto:	180 mm
Líquido:	
Líquido bombeado:	Agua
Rango de temperatura del líquido:	275 .. 383 K
Temperatura del líquido durante el funcionamiento:	333 K
Densidad:	983.2 kg/m³
Datos eléctricos:	
Potencia de entrada máx.:	215 W
Frecuencia de red:	60 Hz
Tensión nominal:	1 x 110 V
Corriente en velocidad 3:	2.1 A
Tamaño condensador - Funcionamiento:	10 µF
Grado de protección (IEC 34-5):	X2D
Clase de aislamiento (IEC 85):	F
Protec de motor:	CONTACTO
Protec. térmica:	interior
Otros:	
Peso bruto:	5.3 kg
Volumen de transporte:	0.006 m³
Código de país:	BR

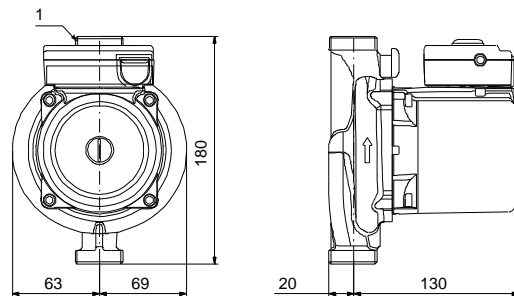

Bajo pedido UPA120 AUTO 60 Hz

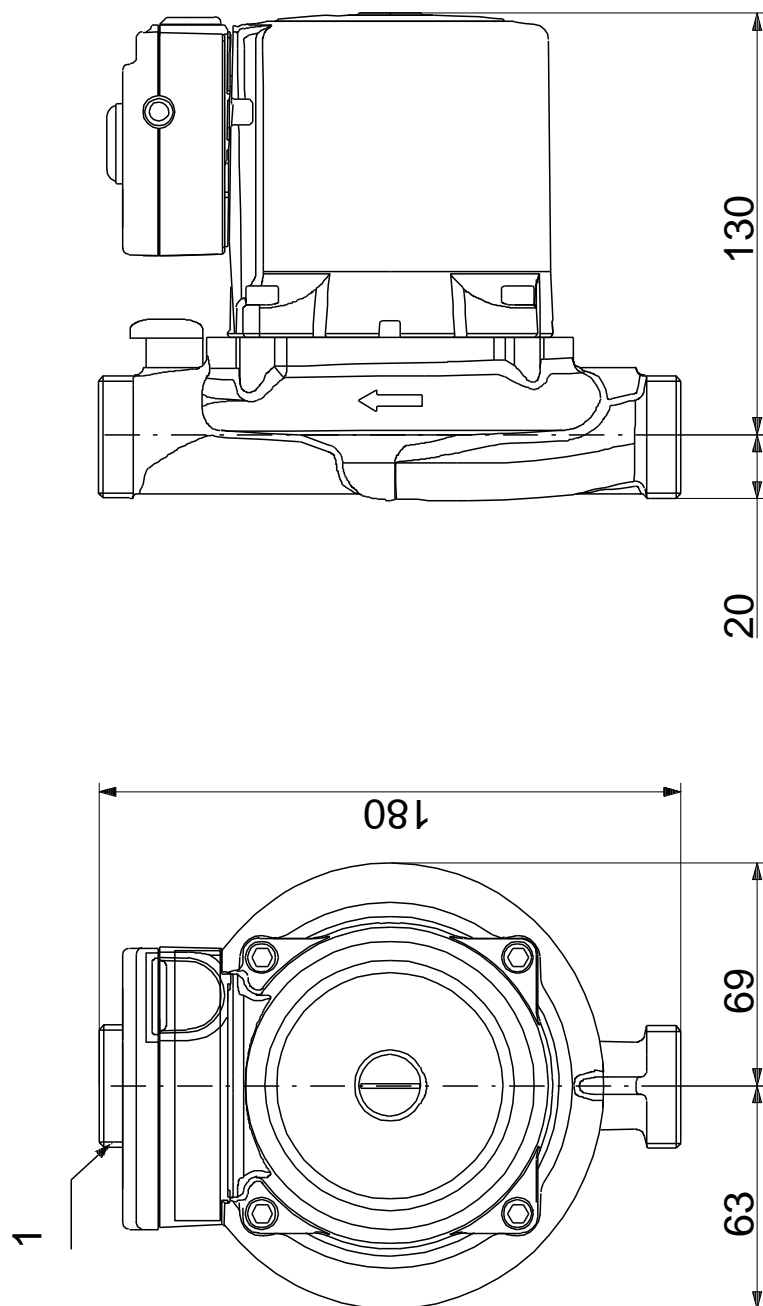

Nota: Todas las unidades están en [mm] a menos que se indiquen otras. Exención de responsabilidad: este esquema dimensional simplificado no muestra todos los detalles.