

GRUNDFOS NB/NBG/NK/NKG

Grundfos ofrece una impresionante gama de bombas monoblock (NB/NBG) y de eje libre acopladas (NK/NKG) de succión final, cuya firmeza y confiabilidad las hacen ideales para toda aplicación, incluyendo los ambientes más exigentes. Las bombas tienen motores IE3 e IE2 como configuraciones estándar, y cuando se entregan con el convertidor de frecuencia integrada (MGE), la máxima eficiencia está asegurada a lo largo de todas las horas de operación.

Áreas de aplicación incluyen:

- > Suministro de agua
- > Calefacción
- > Presurización industrial
- > Transporte de líquidos industriales
- > Aire acondicionado
- > Enfriamiento
- > Irrigación

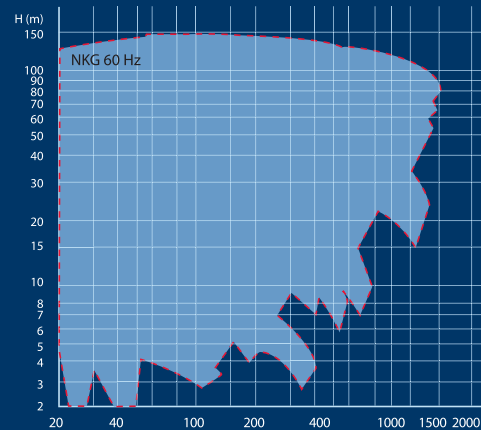

DATOS TÉCNICOS

	NB	NK	NBG	NKG
Flujo (máx.)	1100 m³/h	1500 m³/h	1100 m³/h	1500 m³/h
Cabeza (máx.)	105 m	150 m	150 m	150 m
Temp. del Líquido	0 °C to +140 °C	0 °C to +140 °C	0 °C to +140 °C	0 °C to +140 °C
Presión máxima	10/16 bar (1600 kPa)	10/16 bar (1600 kPa)	16 bar (1600 kPa)	16 bar (1600 kPa)

Para información adicional, por favor remítase a Grundfos Product Center o visite www.grundfos.co



La etiqueta Grundfos Blueflux® garantiza que la tecnología del motor utilizado es superior al estándar actual del mercado, y cumple o excede los requisitos legales de la eficiencia del motor, donde ésta se aplica.

El nombre Grundfos, el logo de Grundfos y be think innovate son marcas registradas de propiedad de Grundfos Holding A/S o Grundfos A/S, Dinamarca. Todos los derechos reservados a nivel mundial. 98352509 / 0912

PERFECCIÓN OPTIMIZADA



ACERO COMERCIAL ECUATORIANO S.A.



QUITO - MATRIZ

Av. De la Prensa N45-14 y Telegrafo Primero
Teléf.: (593.2) 2 45 4333
Servicio Técnico: (02) 2 45 44 55
infoi@acero comercial.com

SUCURSAL GUAYAQUIL

Av. Juan Tanca Marengo km 1.7
Teléf.: (04) 2 68 3060
Fax.: (04) 2 68 3059
infofy@acero comercial.com

www.acero comercial.com



be
think
innovate

www.acero comercial.com



RENDIMIENTO INSUPERABLE EN CUALQUIER APLICACIÓN

Grundfos ofrece un rango casi ilimitado de bombas monoblock (NB/NBG) y eje libre acopladas (NK/NKG) de succión final, cuya solidez y confiabilidad las hacen ideales para su uso inclusive en los ambientes más exigentes.

COMBINACIÓN DE TRADICIÓN Y PENSAMIENTO FUTURISTA

A pesar de su firme construcción y sólida apariencia, las bombas de succión final Grundfos están listas para ser las primeras en la cima de su campo. A través de los años las bombas han sido cuidadosamente optimizadas y refinadas para ofrecer una eficiencia en energía y rendimiento insuperables al igual que una flexibilidad asombrosa.

SUPERVIVENCIA DE LOS MÁS FUERTES

Las bombas de succión final Grundfos hechas de hierro fundido están diseñadas para trabajo duro en ambientes exigentes, donde sólo los más fuertes sobrevivirán a largo plazo.

Lo que sea que corra por la tubería, será procesado sin esfuerzo por el rango único de succión final. En aplicaciones donde hay un alto riesgo de corrosión, un rango de variantes NB/NK de acero inoxidable está también disponible.

ÁREAS DE APLICACIÓN

El impresionante rango de bombas de succión final de Grundfos es compatible con un conjunto de áreas de aplicación incluyendo:

- > Captación de agua
- > Calefacción
- > Presurización industrial
- > Transporte de líquidos industriales
- > Aire acondicionado
- > Enfriamiento
- > Irrigación
- > y muchas más.

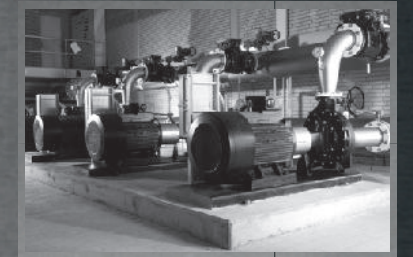
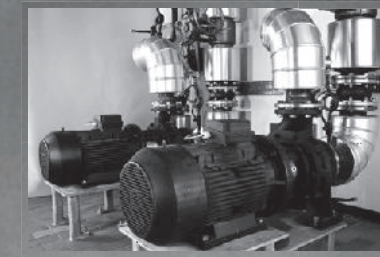
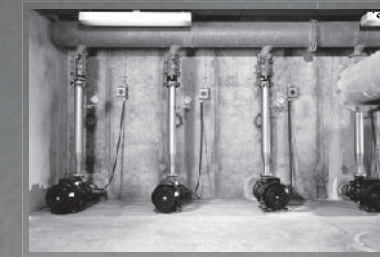

BENEFICIOS

EFICIENCIA EN ENERGÍA

Todas las bombas de succión final Grundfos pueden ser equipadas con motores que lleven el sello Grundfos Blueflux®, representando lo mejor de Grundfos dentro de la tecnología de motores de alta eficiencia.

CONFIABILIDAD

Con el respaldo del know-how y materiales cuidadosamente seleccionados, el rango de bombas de succión de Grundfos es reconocido por su sobresaliente confiabilidad.

RANGO COMPLETO

El rango comprende una serie completa de bombas de succión final monoblock y acopladas, fabricadas en hierro fundido y acero inoxidable.

FLEXIBILIDAD

Las bombas de succión final de Grundfos pueden ser configuradas y optimizadas para operaciones continuas en cualquier aplicación.

AMBIENTES EXIGENTES

Las bombas de succión final de Grundfos soportan los líquidos y ambientes más exigentes. Confiables, eficientes - una bomba en la que puede confiar.

ALCANCE GLOBAL

Como un verdadero proveedor, mundial, Grundfos ofrece entrega, servicio y asesoría en todo el continente, y siempre en el lenguaje local.

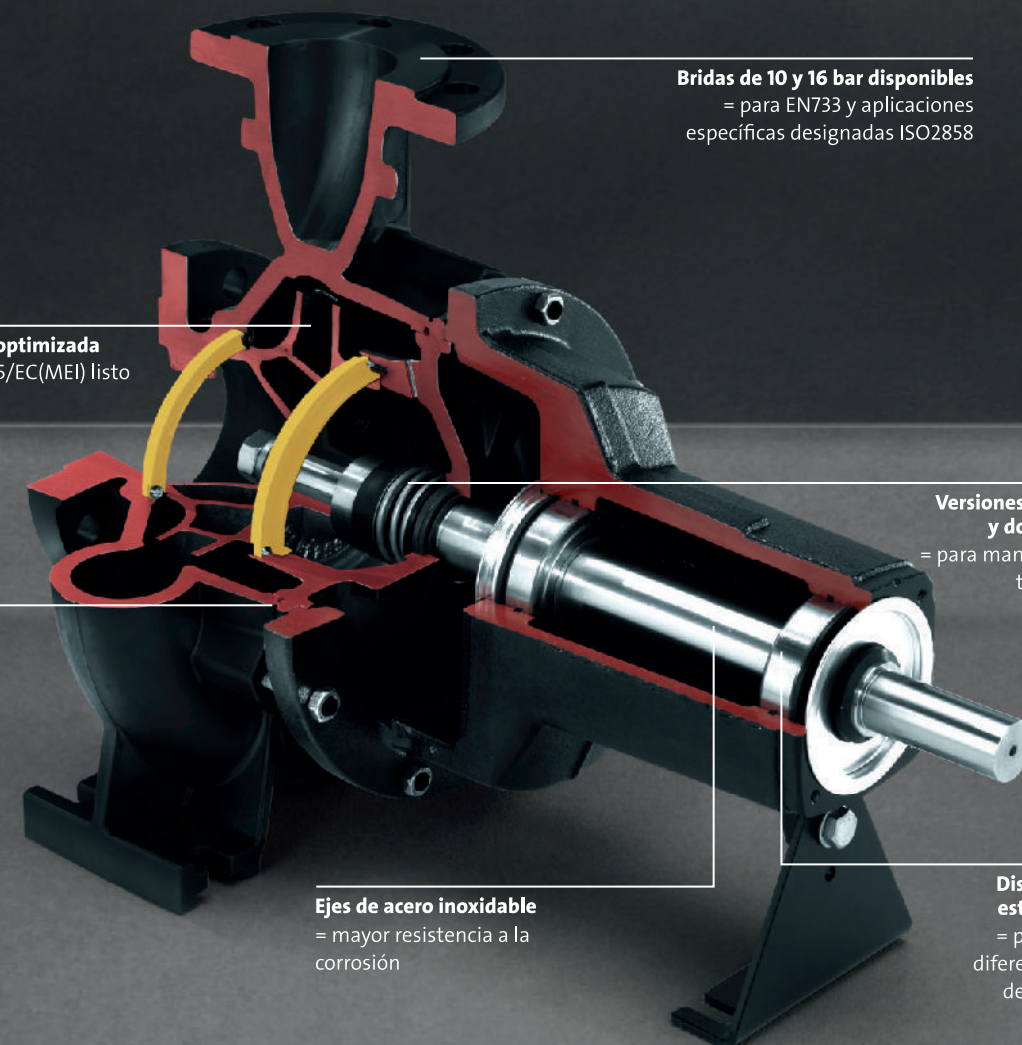

Bridas de 10 y 16 bar disponibles
= para EN733 y aplicaciones específicas designadas ISO2858

Hidráulica de la bomba optimizada
= EuP Directivo 2009/125/EC(ME) listo

Sello de O-ring entre la carcasa de la bomba y la cubierta
= sin riesgo de goteo.

Versiones de sello simple y doble disponibles
= para manejar numerosos tipos de líquidos

Ejes de acero inoxidable
= mayor resistencia a la corrosión

Diseño de cojinete estándar y pesado
= para cumplir con diferentes exigencias de tiempo de vida

NK/NKG

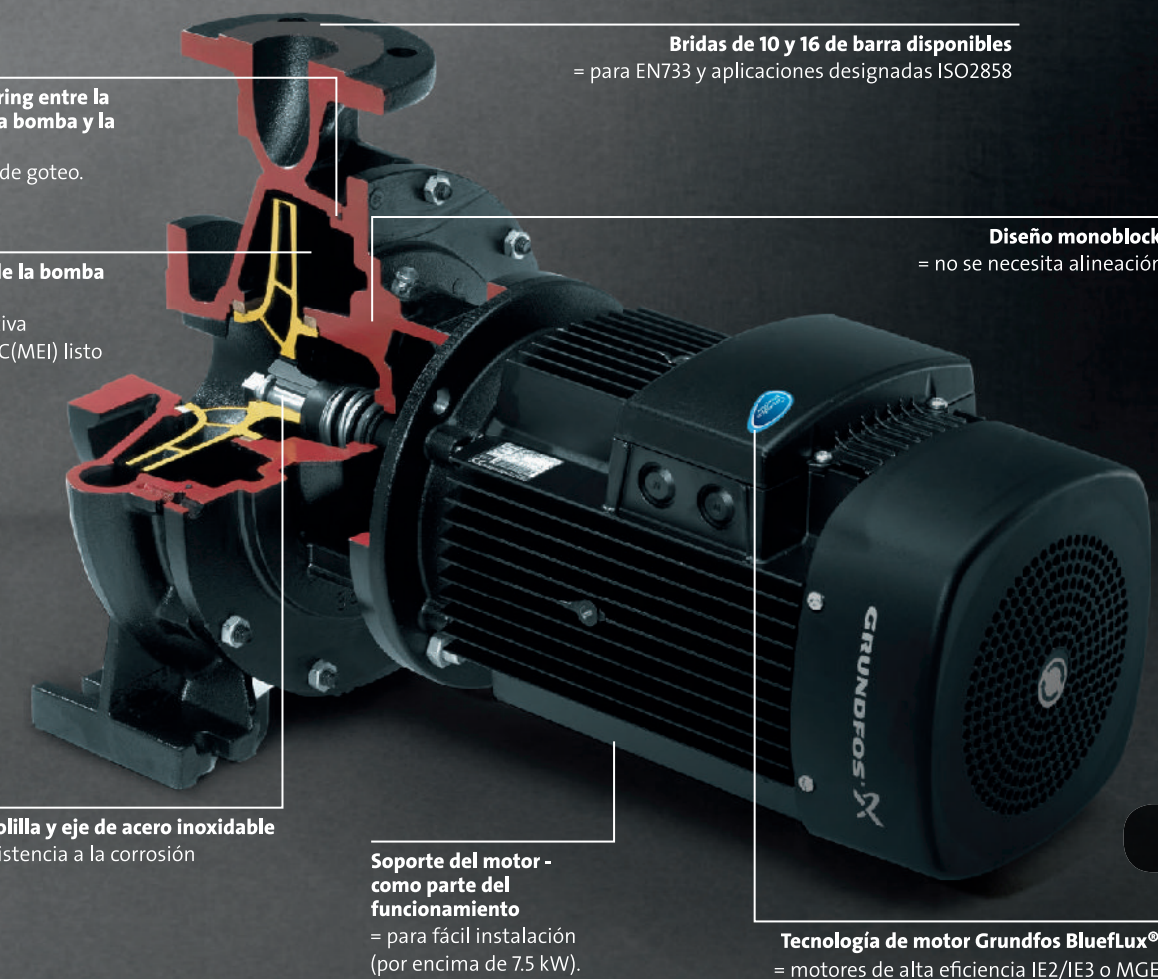

Bridas de 10 y 16 de barra disponibles
= para EN733 y aplicaciones designadas ISO2858

Sello del O-ring entre la carcasa de la bomba y la cubierta
= sin riesgo de goteo.

Hidráulica de la bomba optimizada
= EuP Directiva 2009/125/EC(ME) listo

Diseño monoblock
= no se necesita alineación

Diseño de colilla y eje de acero inoxidable
= mayor resistencia a la corrosión

Soporte del motor - como parte del funcionamiento
= para fácil instalación (por encima de 7.5 kW).

Tecnología de motor Grundfos BlueLux®
= motores de alta eficiencia IE2/IE3 o MGE

NB/NBG